

RENZ PLAN

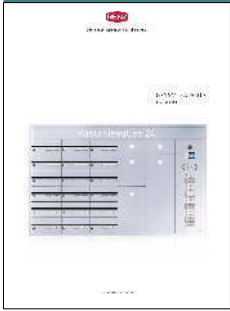

Auszug aus dem RENZ-Geamtkatalog 31. Ausgabe
zusammengestellt von RENZ-Briefkastenhandel.de



Qualitätsmerkmale RENZ PREMIUM (RENZ PLAN)

PREMIUM

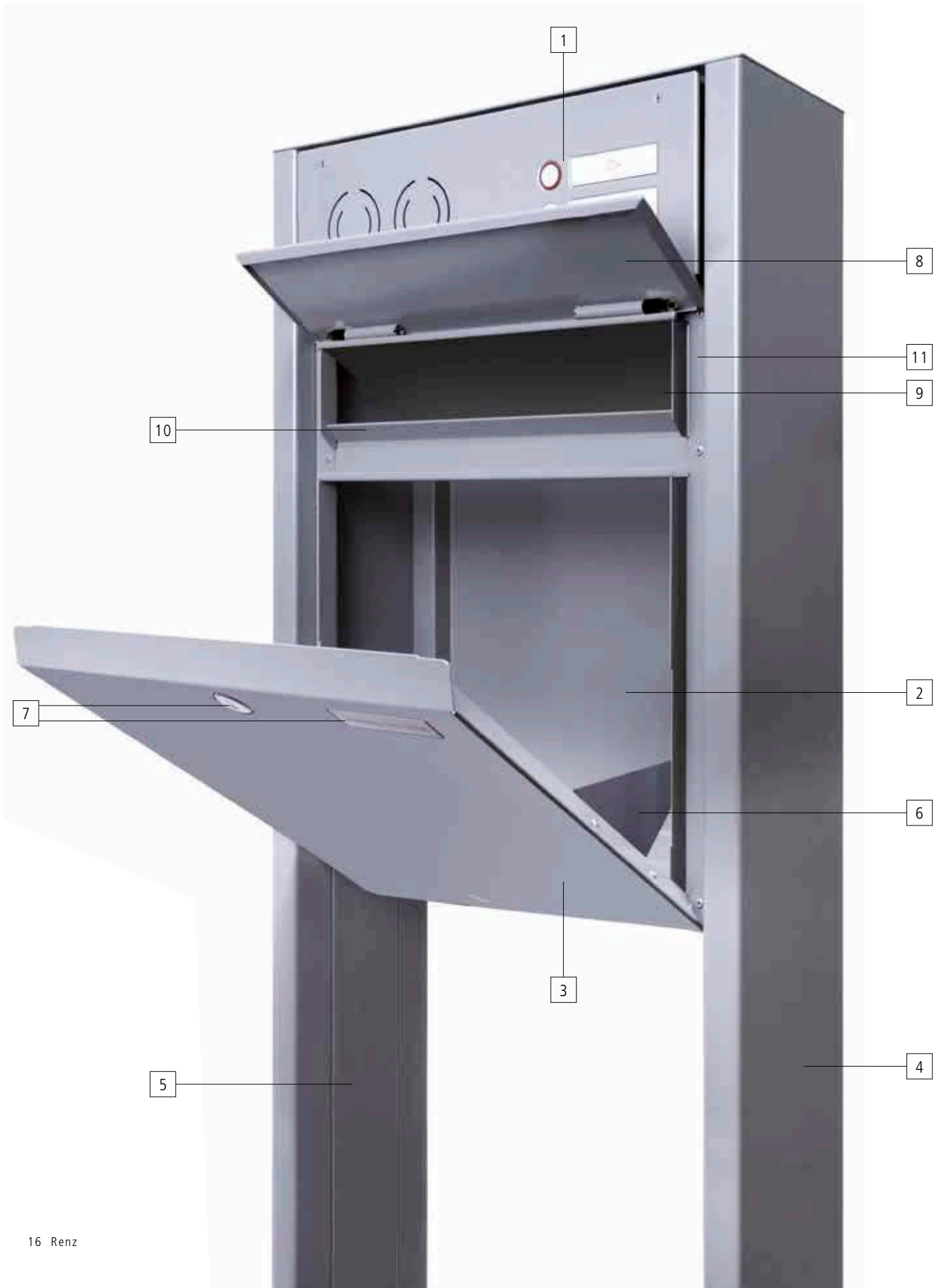

Durchdachte technische Details

- + Serienmäßige, flächenbündige Integration von **RSA2** und **RSA2-kompakt** [1]
- + Mehr Kastentiefe für großes Postvolumen [2]
- + Türanschlag unten (Kipptür) oder seitlich (Drehtür): frei wählbar ohne Mehrpreis [3]
- + Optimierte Kabelzuführung bei freistehenden Anlagen [4]
- + Ständerabdeckung abschließbar und verdeckt liegende Schraube für Bodenbefestigung [5]
- + Der solide Öffnungsbegrenzer erlaubt eine bequeme und sichere Postentnahme [6]
- + Flächenbündig integriertes Zylinderschloss mit Abdeckung aus Edelstahl und Staubschutzkappe, serienmäßiges **RSA2**-Namensschild aus Aluminium oder V4A-Edelstahl [7]
- + Synchroner Aufklappmechanismus bei 165 mm hohen waagerechten Kästen für ideale Postentnahme durch komplette Öffnung der Tür, 2-Punkt-Verriegelung



Sprech- und Klingel-
Ausstattungen
siehe ab Seite 396

DIN-Norm gerecht

- + Alle RENZ PLAN Anlagen entsprechen der gültigen Briefkastennorm DIN EN 13724.
- + Infos zur DIN Norm finden Sie auf Seite 444

Innovatives Einwurfsystem

- + Die geräuschgedämpfte Einwurfsklappe öffnet 135 Grad weit, für eine optimale Aufnahme von voluminöser Post [8]
- + Verstellbares Einwurfsystem (DIN-Einwurf oder Einwurfsperre/Silvesterstellung) [9]
- + Gleitblech und gezackte Entnahmesicherung schützen vor fremdem Zugriff [10]
- + Eine extra breite Wasserrinne leitet Wasser ab, beim Öffnen der Klappe wird das anhaftende Wasser in die Wasserrinne geleitet [11]

Erstklassige Verarbeitung

- + Beste Materialien wie hochwertiger Galfan-Stahl und Edelstahl V4A
- + Ganz ohne Schweißpunkte: gefalztes und genietetes Gehäuse
- + Unsere Pulverbeschichtung beträgt durchschnittlich 80 µ Stärke.

Garantierte Qualität

- + 5 Jahre Garantie (Erhältlich durch kostenlose Verlängerung der gesetzlichen Gewährleistung mittels Online-Registrierung unter www.briefkasten.de/service/garantie)
- + 10 Jahre Garantie gegen Durchrostung
- + 20 Jahre durchschnittliche Ersatzteilverfügbarkeit

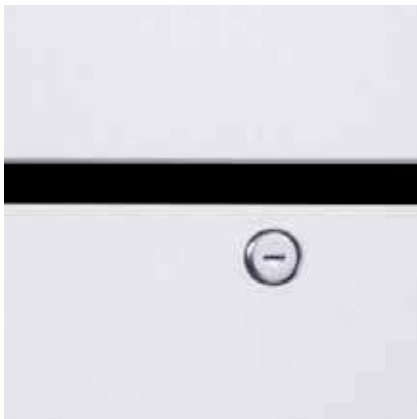

- Exakte Biegeradien
- Geradliniges Fugenbild
- Zweites Namensschild empfohlen



- Geräuschgedämpfte Einwurfsklappe mit großem Öffnungswinkel von 135 Grad



- Verstellbares Einwurfsystem mit Einwurfsperre

RENZ PLAN



Geradlinig und doch weich im Detail: Das ist die Generation RENZ PLAN. Durch das reduzierte Design mit der absolut planen Oberfläche und durch die geradlinige Optik der Einwurflappen entsteht ein erstklassiges Design. Zudem überzeugen perfekte Technik und die einzigartige Qualität. Erhältlich aus Galfan-Stahl oder aus Edelstahl V4A.

Produktmerkmale im Überblick:

- + Absolut flächenbündiges Design
- + Verstellbares Einwurfsystem mit verriegelbarem Einwurf
- + Großer Posteinwurf
- + Geräuschgedämpfte Einwurflappe
- + RSA2-Namensschild als Serienausstattung
- + Türanschlag wählbar (Kipptür oder Drehtür)

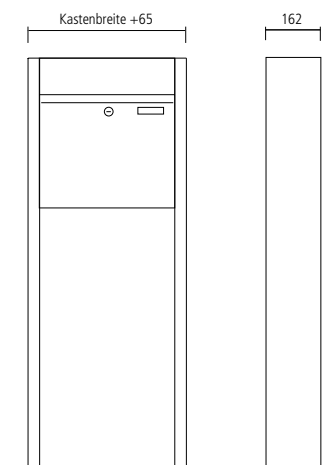

Pulverbeschichtung in über 200 RAL-Farben



Edelstahl V4A



Sprech-/Klingelsysteme siehe Seite 396



Optionen siehe Seite 420



Durchwurf-Modelle auf Anfrage



Kästen ab S. 196 Technik ab S. 197

Beispiel-Anlagen RENZ PLAN



Abb. 1 Freistehende RENZ PLAN Briefkastenanlage mit Verkleidungsgestell komplett aus Edelstahl V4A zum Einbetonieren, geräuschgedämpfte Einwurfklappe, RSA2-kompakt-Klingelsystem und Namensschild, zweites Namensschild: Werbung ja/nein. **Abb. 2** Freistehende RENZ PLAN Briefkastenanlage mit Verkleidungsgestell, komplett aus Edelstahl V4A, geräuschgedämpfte Einwurfklappe, RSA2-Klingelsystem und Namensschild, zweites Namensschild, vorgerichtet für bauseitiges Kamera-Modul, farbig ausgelegte Eingravur, LED-Leuchte Vario.

Freistehende Montage | Senkrechte Kästen RENZ PLAN

PREMIUM



Beispiel-Anlage RENZ PLAN

1



Abb. 1 Freistehende RENZ PLAN Briefkastenanlage mit Verkleidungsgestell und Fußplatten zum Aufschrauben, geräuschgedämpfte Einwurflappe, RSA2-Namensschild, vorgerichtet für bauseitige Module, farbig ausgelegte Eingravur.

RENZ PLAN Stele



Geradlinig und doch weich im Detail: Das ist die exklusive Stele aus der Linie RENZ PLAN. Durch das reduzierte Design mit der absolut planen Oberfläche und durch die geradlinige Optik der Einwurflappen entsteht ein erstklassiges Design. Zudem überzeugen perfekte Technik und vor allem die einzigartige Qualität. Erhältlich aus Galfan-Stahl oder aus Edelstahl V4A.

Produktmerkmale im Überblick:

- + Flächenbündiges Design mit Kubus-Charakter
- + Verstellbares Einwurfsystem mit verriegelbarem Einwurf
- + Großer Posteinwurf
- + Geräuschgedämpfte Einwurflappe
- + RSA2-Namensschild als Serienausstattung
- + Türanschlag wählbar (Kipptür oder Drehtür)
- + Unsichtbare Bodenbefestigung

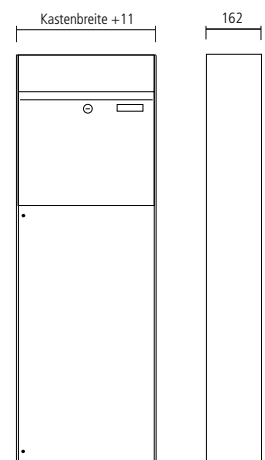

Pulverbeschichtung in über 200 RAL-Farben



Edelstahl V4A



Sprech-/Klingelsysteme siehe Seite 396



Optionen siehe Seite 420



Durchwurf-Modelle auf Anfrage



Kästen ab S. 200 Technik ab S. 201

Beispiel-Anlagen RENZ PLAN Stele

1



2



Abb. 1 RENZ PLAN Stele komplett aus Edelstahl V4A, geräuschgedämpfte Einwurfsklappe, RSA2-Namensschild, zweites Namensschild: Werbung ja/nein, farbig ausgelegte Eingravur. **Abb. 2** RENZ PLAN Stele pulverbeschichtet, geräuschgedämpfte Einwurfsklappe, RSA2-Namensschild, zweites Namensschild: Werbung ja/nein.

NEU RENZ PLAN



Geradlinig und doch weich im Detail: Das ist die Generation RENZ PLAN. Durch das reduzierte Design mit der absolut planen Oberfläche und durch die geradlinige Optik der Einwurfklappen entsteht ein erstklassiges Design. Zudem überzeugen perfekte Technik und die einzigartige Qualität. Erhältlich aus Galfan-Stahl in Wunschfarbe oder aus Edelstahl V4A.

Produktmerkmale im Überblick:

- + Absolut flächenbündiges Design
- + Geräuschgedämpfte Einwurfklappe
- + RSA2-Namensschild als Serienausstattung
- + Synchroner Aufklappmechanismus
- + Zwei-Punkt-Verriegelung bei 165 mm hohen Kästen

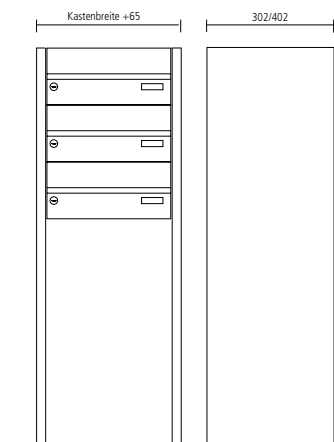

Pulverbeschichtung in über 200 RAL-Farben



Edelstahl V4A



Sprech-/Klingelsysteme siehe Seite 396



Optionen siehe Seite 420



Durchwurf-Modelle auf Anfrage



Kästen ab S. 204 Technik ab S. 205

Synchroner Aufklappmechanismus bei 165 mm hohen Kästen

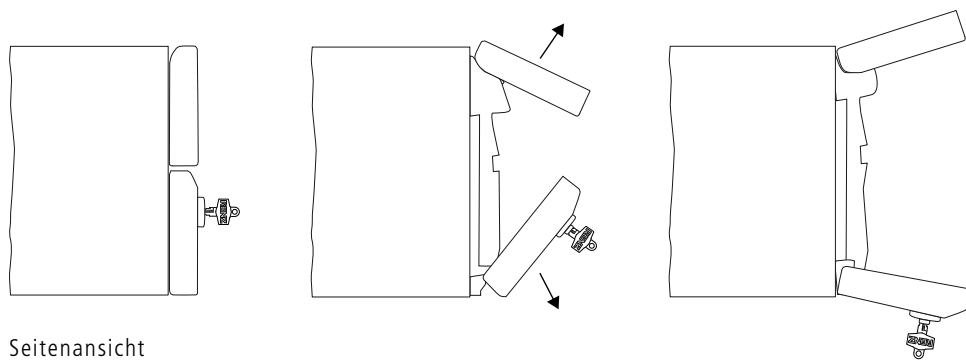

Beim Öffnen der Tür schwenkt die Einwurfklappe synchron auf. Dadurch ist der komplette Kasten geöffnet zur einfachen Entnahme der Post.



Abb. 1 Freistehende RENZ PLAN Briefkastenanlage aus Galvan-Stahl mit Verkleidungsgestell zum Einbetonieren, geräuschgedämpfte Einwurfklappe, Tür und Einwurfklappe mit synchronem Aufklappmechanismus, RSA2-Klingelsystem und -Namensschild.

RENZ PLAN



Geradlinig und doch weich im Detail: Das ist die Generation RENZ PLAN. Durch das reduzierte Design mit der absolut planen Oberfläche und durch die geradlinige Optik der Einwurfsklappen entsteht ein erstklassiges Design. Zudem überzeugen perfekte Technik und vor allem die einzigartige Qualität dieser besonderen Briefkastenreihe. Erhältlich aus Galfan-Stahl in Wunschfarbe oder aus Edelstahl V4A.

Produktmerkmale im Überblick:

- + Absolut flächenbündiges Design
- + Verstellbares Einwurfsystem mit verriegelbarem Einwurf
- + Großer Posteinwurf
- + Geräuschgedämpfte Einwurfsklappe
- + RSA2-Namensschild als Serienausstattung
- + Türanschlag wählbar (Kipptür oder Drehtür)

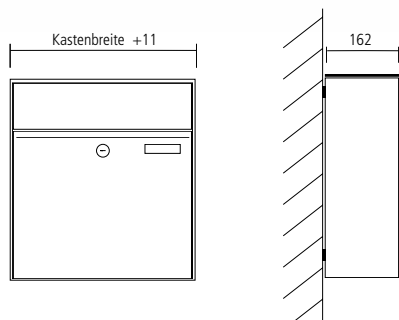

Pulverbeschichtung in über 200 RAL-Farben



Edelstahl V4A



Sprech-/Klingelsysteme
siehe Seite 396



Optionen
siehe Seite 420



Kästen ab S. 200
Technik ab S. 201

Beispiel-Anlagen RENZ PLAN



Abb. 1 RENZ PLAN Aufputz-Briefkastenanlage, geräuschgedämpfte Einwurflappe, RSA2-Klingelsystem und Namensschild, zweites Namensschild: Werbung, ja/nein, LED-Leuchte Vario, farbig ausgelegte Eingravur. **Abb. 2** RENZ PLAN Aufputz-Briefkastenanlage aus Edelstahl V4A, geräuschgedämpfte Einwurflappe, RSA2-kompakt-Klingelsystem und Namensschild, zweites Namensschild: Werbung, ja/nein. **Abb. 3** RENZ PLAN Aufputz-Briefkastenanlage, geräuschgedämpfte Einwurflappe, Sprech-/Klingelsystem als Sonderlösung, Durchgravur flächenbündig ausgegossen mit LED-Beleuchtung, vorgerichtet für bauseitiges Kamera-Modul.

Aufputz-Montage | Senkrechte Kästen RENZ PLAN

PREMIUM



Beispiel-Anlage RENZ PLAN

1



Abb. 1 RENZ PLAN Aufputz-Briefkastenanlage, geräuschgedämpfte Einwurfflappe, RSA2-kompakt-Klingelsystem und Namensschild.

NEU RENZ PLAN



Geradlinig und doch weich im Detail: Das ist die Generation RENZ PLAN. Durch das reduzierte Design mit der absolut planen Oberfläche und durch die geradlinige Optik der Einwurflappen entsteht ein erstklassiges Design. Zudem überzeugen perfekte Technik und vor allem die einzigartige Qualität dieser besonderen Briefkastenserie. Erhältlich aus Galfan-Stahl in Wunschfarbe sowie aus Edelstahl V4A.

Produktmerkmale im Überblick:

- + Absolut flächenbündiges Design
- + Geräuschgedämpfte Einwurflappe
- + RSA2-Namensschild als Serienausstattung
- + Synchroner Aufklappmechanismus
- + Zwei-Punkt-Verriegelung bei 165 mm hohen Kästen

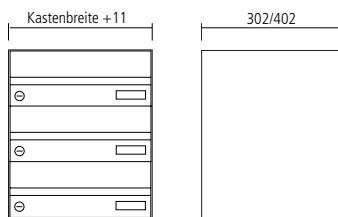

Pulverbeschichtung in über 200 RAL-Farben



Edelstahl V4A



Sprech-/Klingelsysteme siehe Seite 396



Optionen siehe Seite 420



Kästen ab S. 204 Technik ab S. 205

Lieferbar ab 3. Quartal 2015

Synchroner Aufklappmechanismus bei 165 mm hohen Kästen

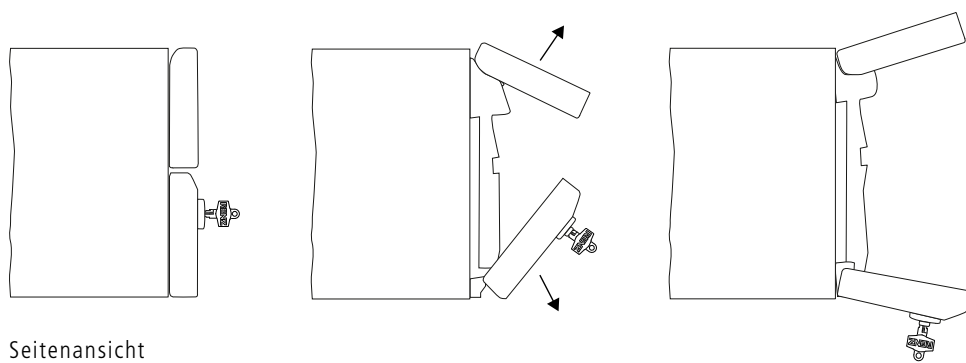

Beim Öffnen der Tür schwenkt die Einwurfklappe synchron auf. Dadurch ist der komplette Kasten geöffnet zur einfachen Entnahme der Post.

1



Abb. 1 RENZ PLAN Aufputz-Briefkastenanlage aus Edelstahl V4A, geräuschgedämpfte Einwurfklappe, Tür und Einwurfklappe mit synchronem Aufklappmechanismus, RSA2-Klingelsystem und -Namensschild, Paketkästen mit elektronischem Paketkastenschloss mit Steuerung für Mehrfamilienhaus.

RENZ PLAN



Geradlinig und doch weich im Detail: Das ist die Generation RENZ PLAN. Durch das reduzierte Design mit der absolut planen Oberfläche und durch die geradlinige Optik der Einwurflappen entsteht ein erstklassiges Design. Zudem überzeugen perfekte Technik und vor allem die einzigartige Qualität dieser besonderen Briefkastenserie. Erhältlich aus Galfan-Stahl sowie aus Edelstahl V4A.

Produktmerkmale im Überblick:

- + Absolut flächenbündiges Design
- + Verstellbares Einwurfsystem mit verriegelbarem Einwurf
- + Großer Posteinwurf
- + Geräuschgedämpfte Einwurflappe
- + RSA2-Namensschild als Serienausstattung
- + Türanschlag frei wählbar (Kipp-/Drehtür)



Pulverbeschichtung in über 200 RAL-Farben



Edelstahl V4A



Sprech-/Klingelsysteme
siehe Seite 396



Optionen
siehe Seite 420



Kästen ab S. 196
Technik ab S. 197

Einbaumöglichkeiten RENZ PLAN



Klassischer Einbau
mit eckigem Putzabdeckrahmen

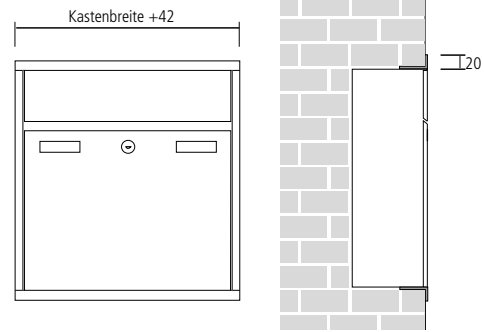

Putzbündiger Einbau
mit enganliegender Verkleidung

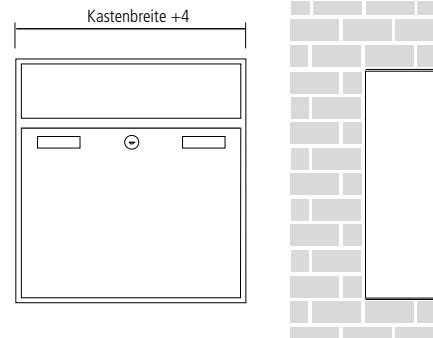

Einbau mit Schattenfuge
(ideal für vorgehängte Fassaden)

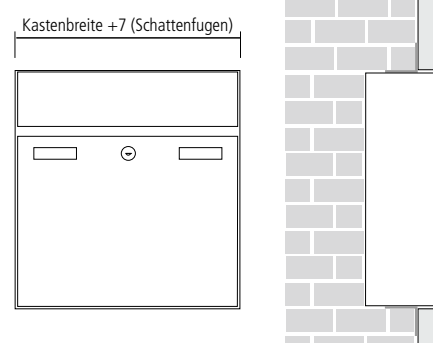

Unterputz-Montage | Senkrechte Kästen RENZ PLAN

PREMIUM



Beispiel-Anlagen RENZ PLAN

1



2



3



Unterputz-
Montage

Abb. 1 RENZ PLAN Unterputz-Briefkastenanlage mit Putzabdeckrahmen aus ALU, geräuschgedämpfte Einwurflappe, RSA2-Klingelsystem, zweites Namensschild, LED-Beleuchtung, Acrylglas zur bauseitigen Beschriftung, Vorrichtung für Fremdmodul. **Abb. 2** RENZ PLAN Unterputz-Briefkastenanlage mit Putzabdeckrahmen aus Edelstahl V4A, geräuschgedämpfte Einwurflappe, RSA2-kompakt-Klingelsystem, zweites Namensschild. **Abb. 3** RENZ PLAN Unterputz-Briefkastenanlage mit enganliegender Verkleidung für putzbündigen Einbau, geräuschgedämpfte Einwurflappe, RSA2-Namensschild, zweites Namensschild.

NEU RENZ PLAN



Geradlinig und doch weich im Detail: Das ist die Generation RENZ PLAN. Durch das reduzierte Design mit der absolut planen Oberfläche und durch die geradlinige Optik der Einwurfklappen entsteht ein erstklassiges Design. Zudem überzeugen perfekte Technik und vor allem die einzigartige Qualität dieser besonderen Briefkastenserie. Erhältlich aus Galfan-Stahl in Wunschfarbe sowie aus Edelstahl V4A.

Produktmerkmale im Überblick:

- + Absolut flächenbündiges Design
- + Geräuschgedämpfte Einwurfklappe
- + RSA2-Namensschild als Serienausstattung
- + Synchroner Aufklappmechanismus
- + Zwei-Punkt-Verriegelung bei 165 mm hohen Kästen



Pulverbeschichtung in über 200 RAL-Farben



Edelstahl V4A



Sprech-/Klingelsysteme siehe Seite 396



Optionen siehe Seite 420



Kästen ab S. 204 Technik ab S. 205

Lieferbar ab 3. Quartal 2015

Einbaumöglichkeiten RENZ PLAN



Klassischer Einbau
mit eckigem Putzabdeckrahmen

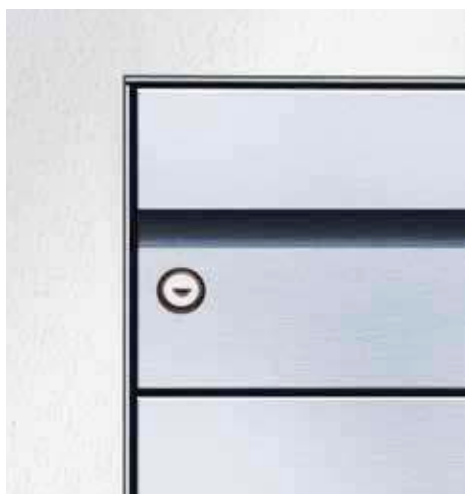
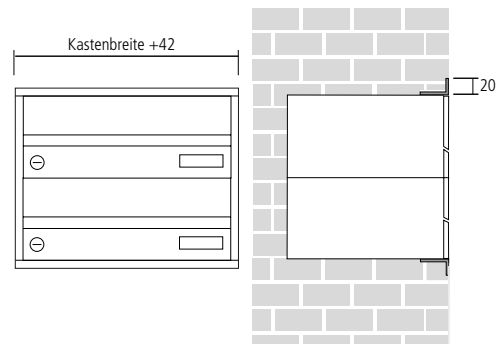

Putzbündiger Einbau
mit enganliegender Verkleidung

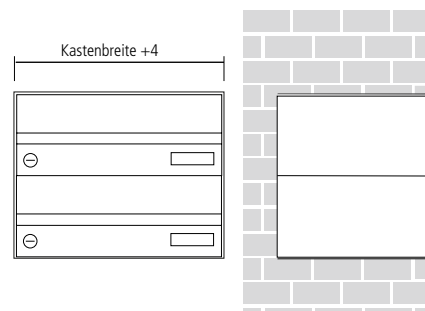

Einbau mit Schattenfuge

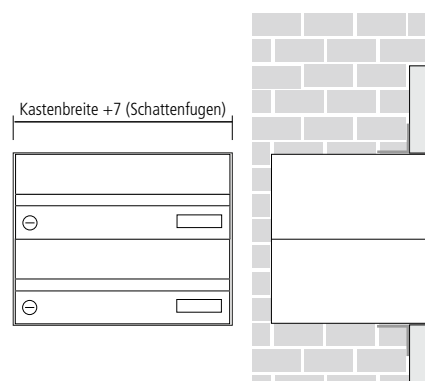

Unterputz-Montage | Waagerechte Kästen RENZ PLAN

PREMIUM



Beispiel-Anlagen RENZ PLAN

Synchroner Aufklappmechanismus bei 165 mm hohen Kästen

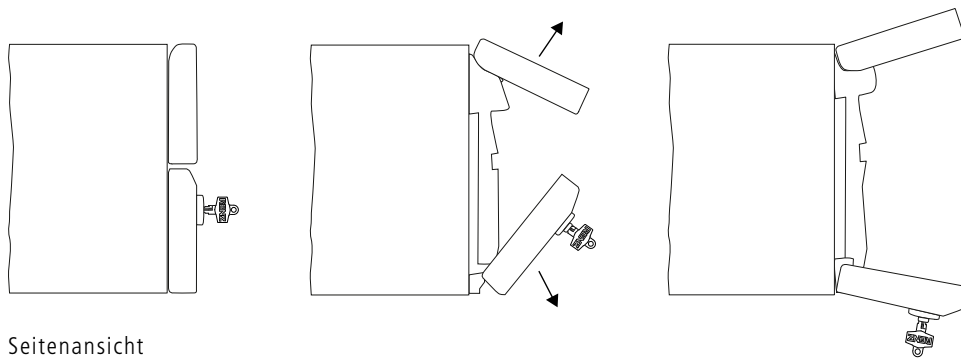

Seitenansicht

Beim Öffnen der Tür schwenkt die Einwurfklappe synchron auf. Dadurch ist der komplette Kasten geöffnet zur einfachen Entnahme der Post.

Unterputz-
Montage

1



Abb. 1 RENZ PLAN Unterputz-Briefkastenanlage mit Putzabdeckrahmen aus Edelstahl V4A, Renz-Paketkasten mit Mehrpunktverriegelung, elektronisches Schloss, geräuschgedämpfte Einwurfklappe, RSA2-Klingelsystem und Namensschild, zweites Namensschild: Werbung,ja/nein, farbig ausgelegte Eingravur, vorgerichtet für bauseitiges Kamera- und Displaymodul.

RENZ PLAN

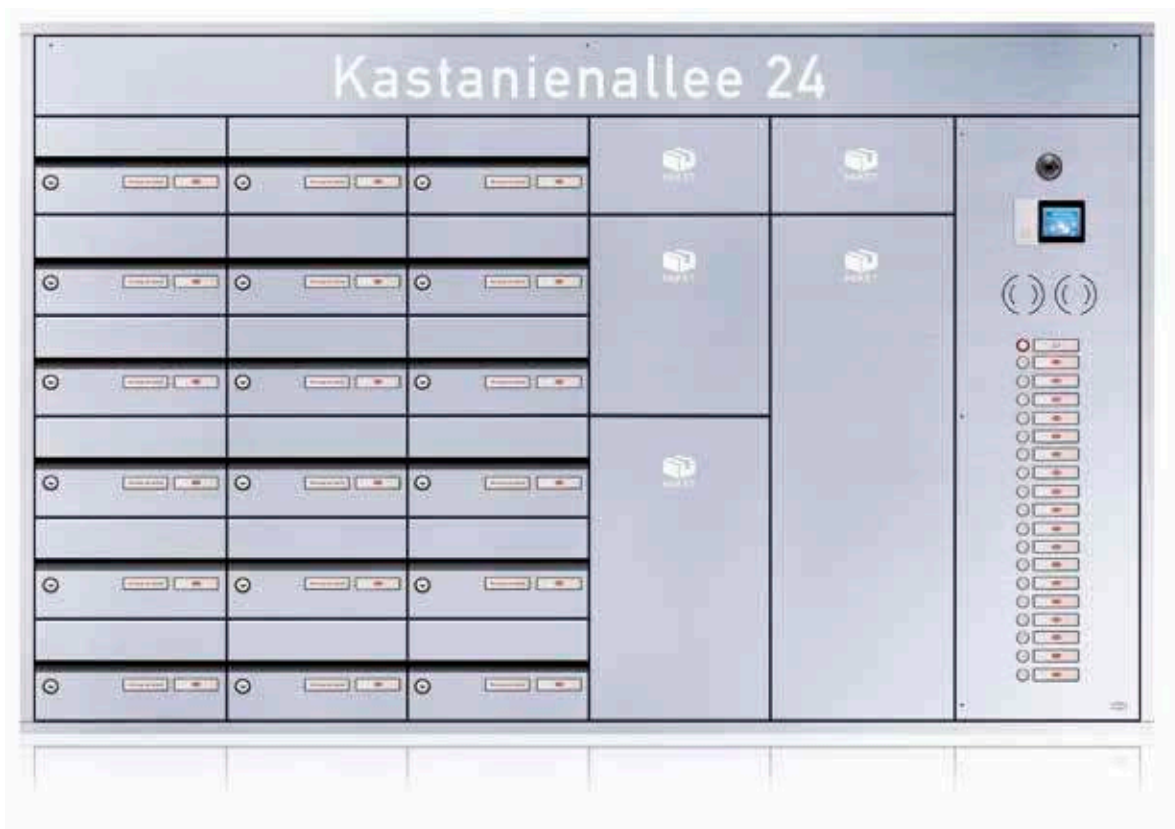

Geradlinig und doch weich im Detail: Das ist RENZ PLAN. Durch das reduzierte Design mit der absolut planen Oberfläche und durch die geradlinige Optik der Einwurfklappen entsteht ein erstklassiges Design. Zudem überzeugen perfekte Technik und die einzigartige Qualität. Erhältlich aus Galfan-Stahl in Wunschfarbe sowie aus Edelstahl V4A.

Produktmerkmale im Überblick:

- + Absolut flächenbündiges Design
- + Verstellbares Einwurfsystem mit verriegelbarem Einwurf, großer Posteinwurf
- + Geräuschgedämpfte Einwurfklappe
- + RSA2-Namensschild als Serienausstattung
- + Türanschlag frei wählbar (Kipp-/Drehtür)

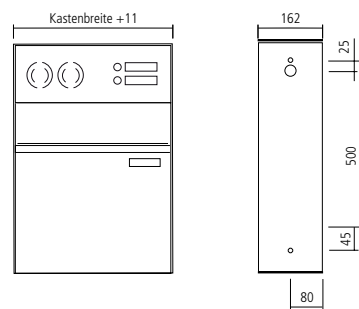

Pulverbeschichtung in über 200 RAL-Farben



Edelstahl V4A



Sprech-/Klingelsysteme siehe Seite 396



Optionen siehe Seite 420



Durchwurf-Modelle auf Anfrage



Kästen S. 198 Technik S. 199

RENZ PLAN Stele für Zaun-Montage

1



2



3



Zaun-
Montage

Abb. 1 RENZ PLAN Zaun-Briefkastenanlage als Durchwurf-Stele, rückseitige Entnahme, geräuschgedämpfte Einwurfsklappe, RSA2-Klingelsystem und Namensschild, vorgerichtet für bauseitiges Kamera-Modul, innenliegende Montageplatte zum Aufschrauben.
Abb. 2 Die rückseitige Entnahmetür der RENZ PLAN Durchwurfanlage wird von zwei stabilen Öffnungsbegrenzern gehalten. Damit ist eine bequeme Entnahme gewährleistet. **Abb. 3** RENZ PLAN Zaun-Briefkastenanlage flächenbündig in Zaun eingebaut, RSA2-Klingelsystem, vorgerichtet für bauseitiges Kamera-Modul.

Zaun-Montage RENZ PLAN

PREMIUM



Beispiel-Anlagen RENZ PLAN

1



2



Zaun-
Montage

Abb 1. RENZ PLAN Zaun-Briefkastenanlage als Durchwurf-Steile, rückseitige Entnahme, geräuschgedämpfte Einwurfklappe, RSA2-Klingelsystem und Namensschild, LED-Beleuchtung, innenliegende Montageplatte zum Aufschrauben, zweite Steile mit farbig ausgelegter Eingravur. **Abb 2.** RENZ PLAN Zaun-Briefkastenanlage bündig im Zaunelement eingesetzt, rückseitige Entnahme, geräuschgedämpfte Einwurfklappe, RSA2-Klingelsystem und Namensschild, zweites Namensschild, LED-Lampe Vario.

Der Briefkasten für Ihre Pakete



Der Paketempfang wird aufgrund des steigenden Onlinehandels vor allem bei Abwesenheit des Empfängers immer wichtiger. Mit einem Paketkasten empfangen Sie Ihre Sendungen unabhängig davon, ob Sie zu Hause sind oder nicht. Einen Paketkasten können Sie einzeln zum Nachrüsten oder sogar komplett integriert in einer Anlage mit Brief- und Installationskästen bestellen. Renz bietet hierzu ein breites Sortiment und verschiedene Lösungen dafür an.



+ **Zeitersparnis:**

Keine extra Fahrwege und Anstehen in der Filiale!



+ **Sicherheit und Diskretion:**

Nur Sie können die Lieferung entnehmen!



+ **Individualität:**

Kastengröße und Modell nach Ihren Wünschen!



+ **Einfache Montage:**

Sie benötigen keinen Strom – Aufstellen und fertig!



+ **Anerkannt:**

Der Renz-Paketkasten wird von führenden Zustelldiensten empfohlen!



+ **Umweltbewusstsein:**

Der Lieferant muss die Lieferadresse nur einmal Anfahren!

Paketkästen

Von Zustelldiensten empfohlen

Sie erwarten ein Paket und sind nicht zu Hause? Kein Problem: Der Zusteller legt das Paket einfach in Ihren Paketkasten und verschließt es sicher. Wenn Sie dann nach Hause kommen, können Sie den Paketkasten öffnen und die Lieferung bequem entnehmen. Der Gang zur Paketfiliale entfällt.

Der Renz-Paketkasten mit Renz-Paketkastenschloss und Renz-Mehrpunktverriegelung wird von den führenden Paketdiensten in Deutschland empfohlen:



Standortwahl

Wählen Sie entsprechend Ihren Bedürfnissen und Ihres Platzbedarfs einen geeigneten Standort für den Paketkasten aus. Bei Renz haben Sie die Wahl aus vier verschiedenen Möglichkeiten:

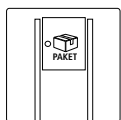

Freistehende Montage



- + Höchste Planungsfreiheit bei der Standortwahl
- + Sehr gut geeignet für eine nachträgliche Montage
- + Besonderes Gestaltungselement im Eingangsbereich

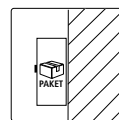

Aufputz-Montage



- + Einfach zu montieren
- + Gut geeignet für eine nachträgliche Montage
- + Auch auf wärmedämmten Fassaden montierbar mit Hilfe von Spezialdübeln

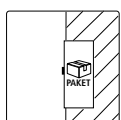

Unterputz-Montage



- + Preisgünstige Lösung
- + Am Besten geeignet für enge Eingangsbereiche

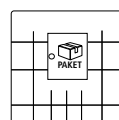

Zaun-Montage



- + Bequeme Entnahme der Post auf der Innenseite
- + Privatsphäre bleibt gewahrt

NEU RENZ PLAN



Geradlinig und doch weich im Detail: Das ist die Generation RENZ PLAN. Durch das reduzierte Design mit der absolut planen Oberfläche und durch die geradlinige Optik entsteht ein erstklassiges Design. Zudem überzeugen perfekte Technik und vor allem die einzigartige Qualität dieser besonderen Briefkastenserie. Erhältlich aus Galfan-Stahl in Wunschfarbe sowie aus Edelstahl V4A.

Produktmerkmale im Überblick:

- + Kombinierbar mit RENZ PLAN Briefkästen
- + Individuell konfigurierbar
- + Extragroße Paketkästen

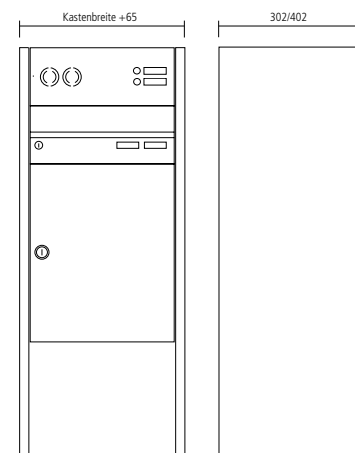

Pulverbeschichtung in über 200 RAL-Farben



Edelstahl V4A



Sprech-/Klingelsysteme
siehe Seite 396



Optionen
siehe Seite 420



Paketkastenschlösser ab S. 328

Lieferbar ab 3. Quartal 2015

Beispiele RENZ PLAN

1



2



3

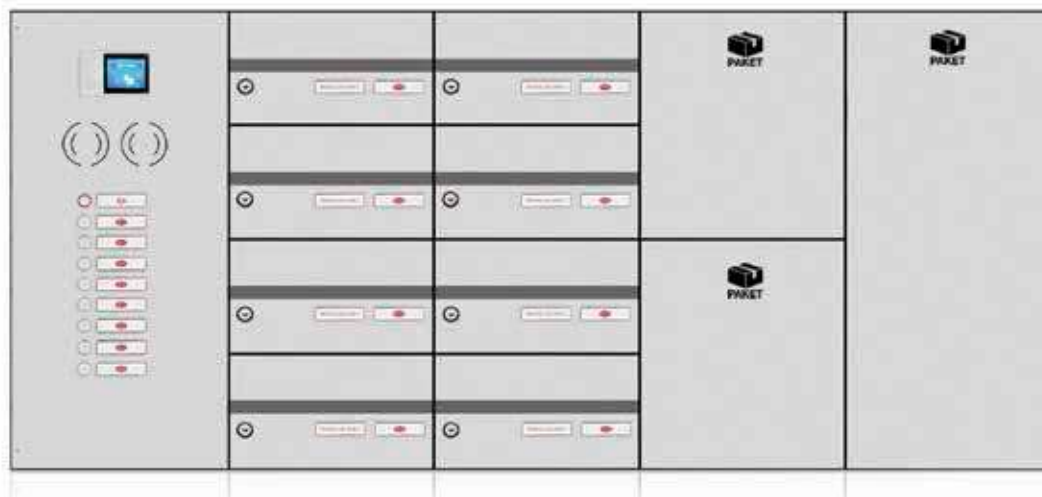

Abb. 1 Brief- und Paketkastenanlage RENZ PLAN Stele, geräuschgedämpfte Einwurflappe, RSA2-Klingelsystem und Namensschild, Renz Mehrpunktverriegelung für Paketkästen. **Abb. 2** Brief- und Paketkastenanlage RENZ-PLAN Aufputz, geräuschgedämpfte Einwurflappe, RSA2 Klingelsystem und Namensschild, Renz Paketkastenschloss. **Abb. 3** Brief- und Paketkastenanlage RENZ PLAN Unterputz mit Schattenfuge, geräuschgedämpfte Einwurflappe, RSA2-Klingelsystem und Namensschild, Renz Mehrpunktverriegelung für Paketkästen, elektronisches Paketkastenschloss.